

Construcción

Cable	RG-58/Cu _x
Tipo de conector	N
Tipo de contacto	Macho
Ángulo de montaje	Recto
Tipo de montaje	Soldar-montar
Contacto interno	Aleación de latón chapado en oro
Contacto externo	Aleación de níquel
Aislante	PTFE
Otro	Aleación de níquel

Propiedades eléctricas

Impedancia nominal (Ω)	50 ± 1
Rango de frecuencia (GHz)	DC~3
Resistividad conductor interno (Ω/km)	≤ 1
Resistividad conductor externo (Ω/km)	$\leq 0,5$
Resistencia de aislamiento ($M\Omega \cdot \text{km}$)	≥ 5000
Voltaje que soporta dieléctrico, a nivel del mar (V,RMS,50Hz)	≥ 2500
Pérdida de retorno (VSWR)	$\leq 1,15$

Normas

Temperatura de instalación ($^{\circ}\text{C}$)	- 40 + 85
Durabilidad (Ciclos)	≥ 500
2011/65EU(RoHS)	Conforme

Referencia

300303

Imagen y vista Pieza

*Imagen orientativa, puede variar a criterio del fabricante

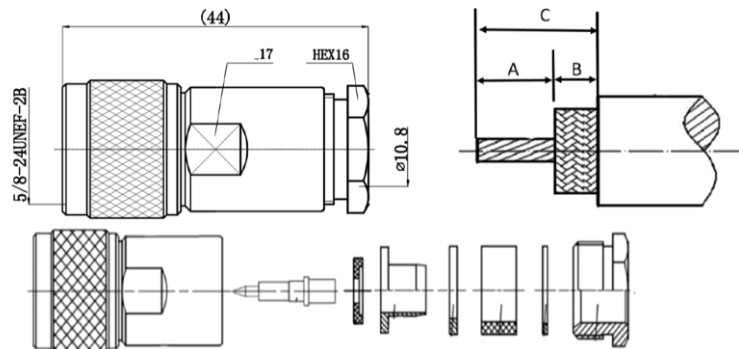

Pelado del cable recomendado (mm)	
A	5,5
B	4
C	9,5
Crimpado recomendado (Hexagonal)	
Casquillo	5,41 mm (0,213")
Pin	2,54 mm (0,100")